

Viksam låsning EN81-20

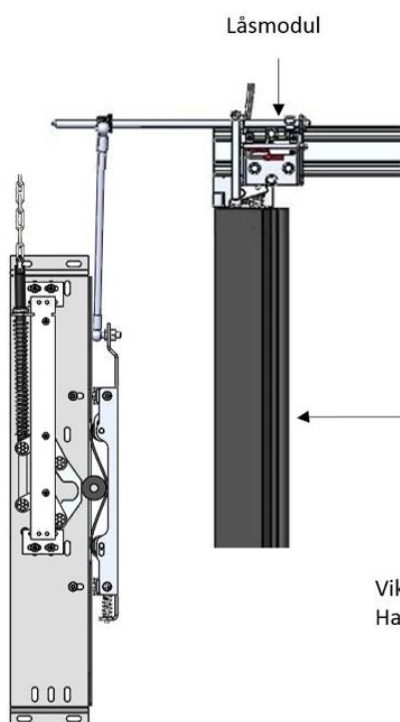

Låsbaneaktivering



S. 2-6

Magnetaktivering

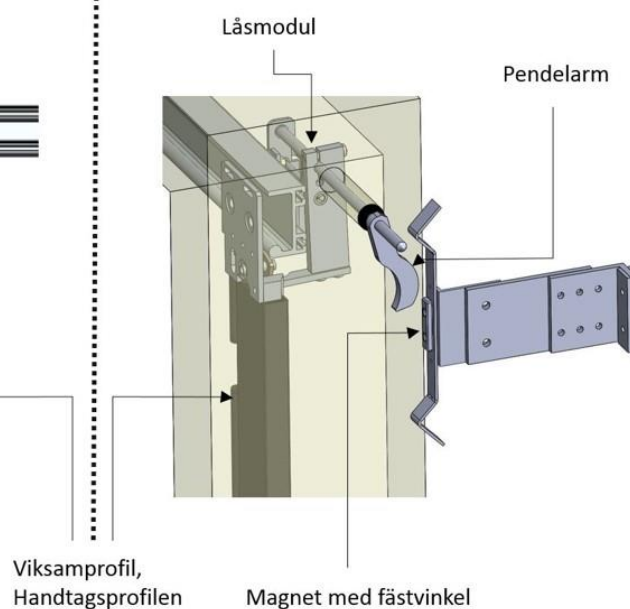

S. 7-10

Introduktion

Innan påbörjad installation rekommenderar vi dessa förutsättningar för våra låsningar:

Låsbaneaktivering

- Slaglängd på >25mm. Gäller då att både schaktdörrlåsets låsrulle och låsbanan kan ge detta. Låsbanan behöver man ofta byta om den inte har detta, schaktdörrlåset kan man lösa genom att förlänga låsarmen. Väljer man vår ELB-magnet till låsbanan så rekommenderar vi den som inte är dämpad för att den har längre slaglängd.
- Aktiveringsmodulen som sitter bredvid låsbanan bygger cirka 35mm i bredd.
- Låsrullarna på varje plan behöver vara justerade i höjded så att de är inom den yta på remmen som aktiverar låsningen vilket är cirka 100mm.

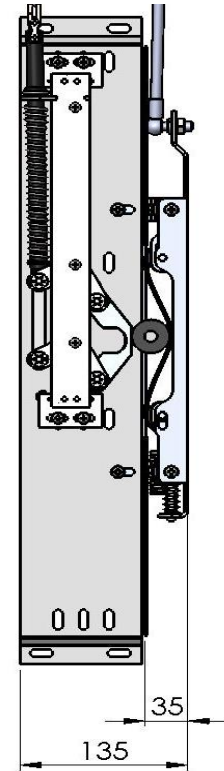

Magnetaktivering

- Att avståndet från centrum av Viksamdörrens tröskel och schaktväggen vid sidan av dörren är >110mm.

OBS: Magneterna är väldigt starka och kan spricka om de inte hanteras varsamt.

Installationsmanual - Låsbaneaktivering

1. Har du en låspinne som redan sitter på skenan så ta ner den, det kommer nämligen sitta en fixerad på låsmodulen. Vid motorisering tas låspinnen bort vid driftsättning men den är bra att ha på när man ska justera in låsningen.
2. Montera låsmodulen löst på hängskenan och skjut fram axeln spets mot pilastern. Knacka lätt med hammaren för att markera var axeln ska gå igenom pilastern. Skjut bort låsmodulen och borra hål för axeln, minimum 12mm i diameter. Skjut tillbaka modulen och kontrollera att axeln roterar lätt.
3. Vänta med att montera låsklacken tills efter montage och justering. Då undviker du att låsa in dig själv om du arbetar inifrån korgen.

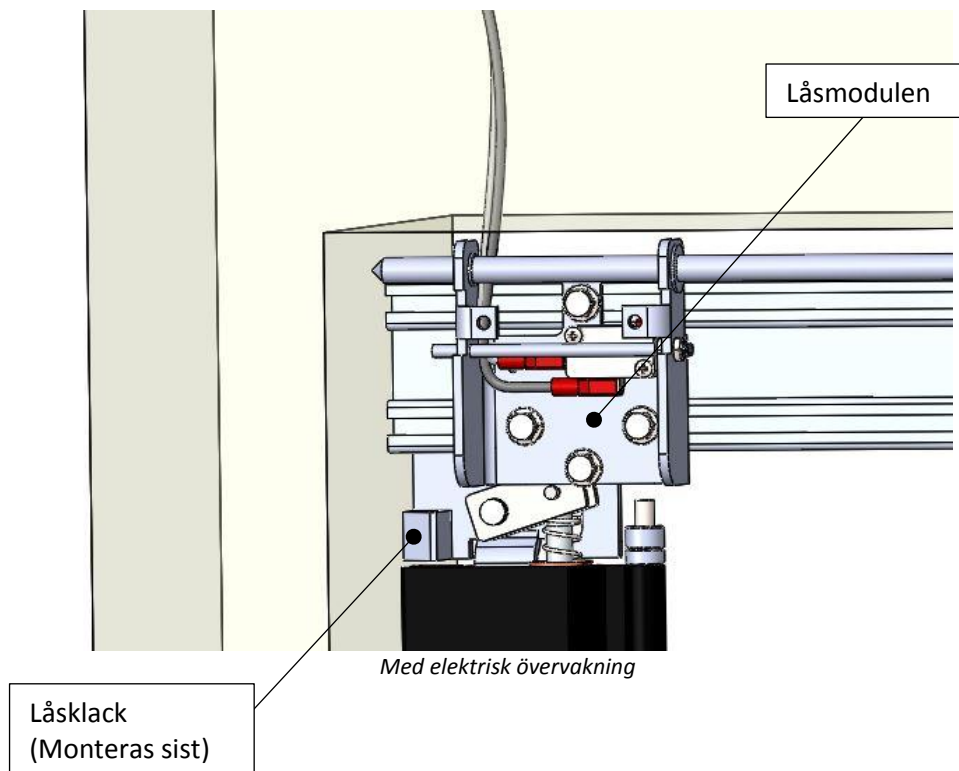

- Stäng dörren. Skjut sedan låsmodulen på bärskenan så att låspinne ligger intill låsanordningen från handtagsprofilen med ett avstånd på ca 1-2mm. Justera dörrkontakten. Dörrkontakten får inte slutas förrän låsanordningen passerat mer än 2/3 av låspinne, se nedan. Detta för att undvika att hisskorgen drar iväg utan att ha låst korgdörren. När kontakten är justerad så dra bort låsmodulen på skenan och skruva åt dörrkontakten. Dra tillbaka låsmodulen och skruva åt den i rätt position på skenan.

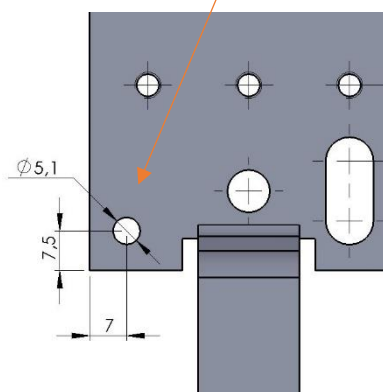
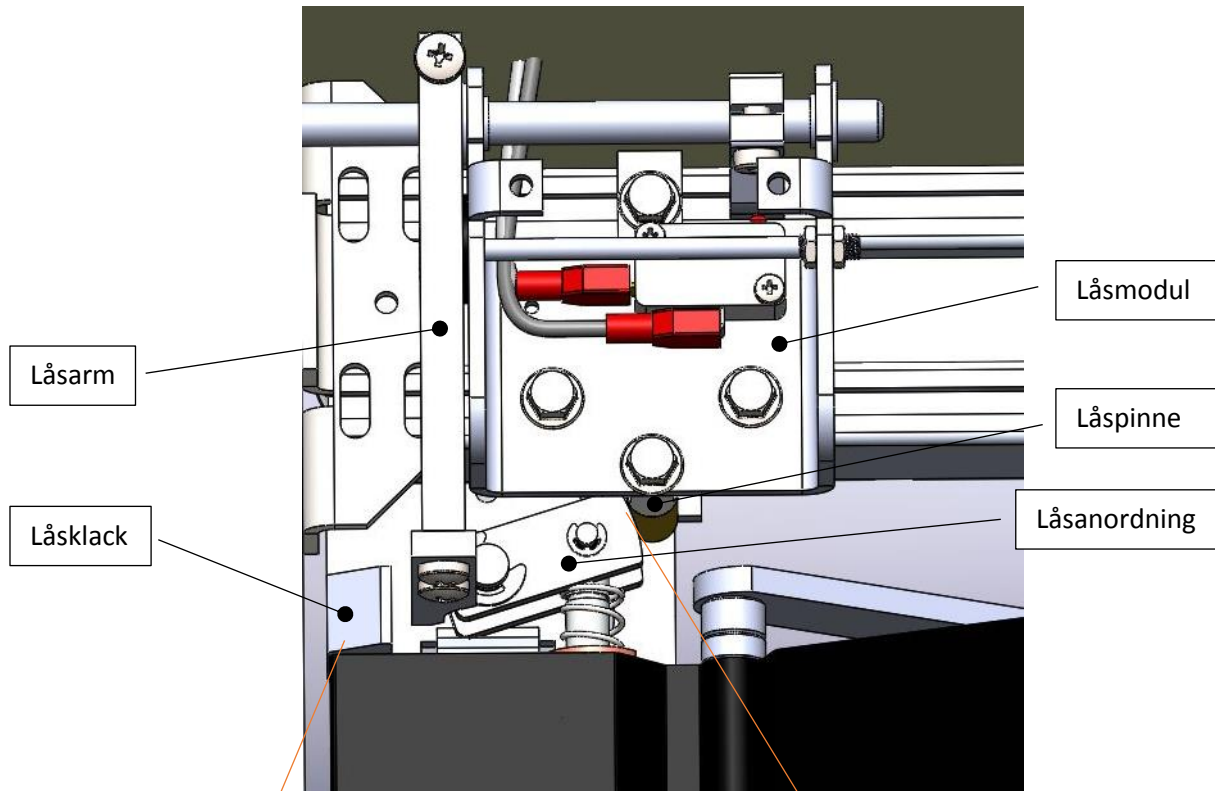

Anvisning om hål för låsklack saknas

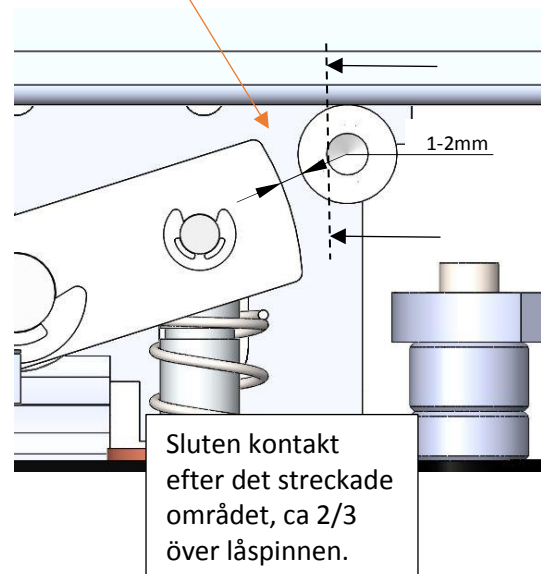

- Sätt upp aktiveringsmodulen, se nedan, så att låsrullen hamnar så centrerat som möjligt mot remmen när hissen är i plan. Det är när remmen trycks in av låsbanan som låsningen

aktiveras. Fästhålen passar montageplåten för ELB-75 mini men man kan även välja att montera den direkt i korgen för annan låsbana. Justera avståndet mellan låsrullen och remmen när låsbana är inaktiverad till 2-5mm. Är slaglängden mindre än 25mm för låsrullen så behöver den ligga nästan intill.

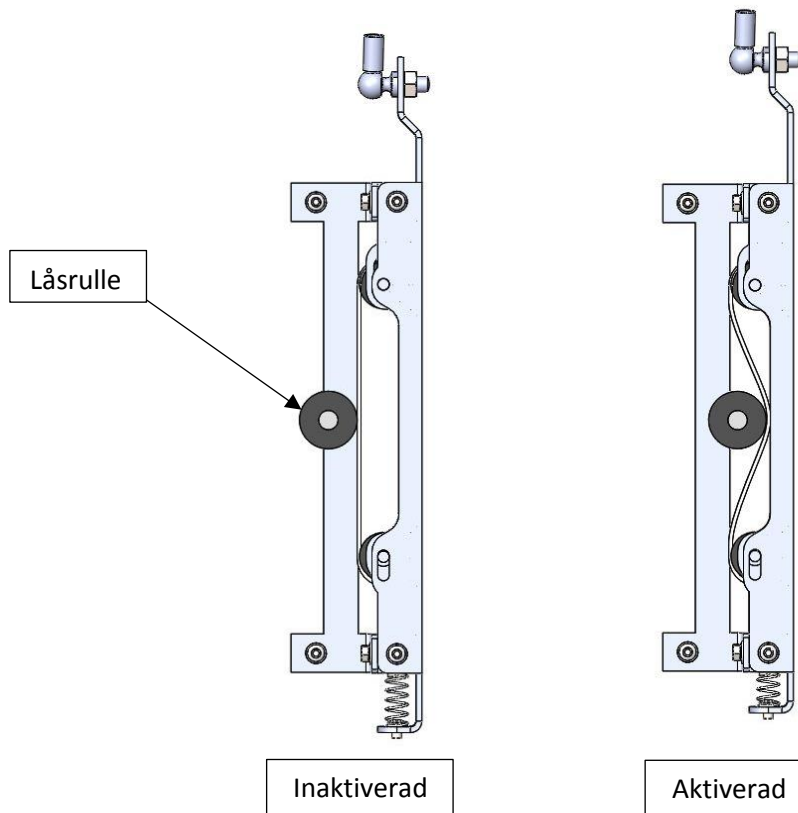

6. Montera plastbrickan (3mm) tillsammans med axelkopplingen och vinkellänken enligt nedan. Kapa axelns längd vid behov.

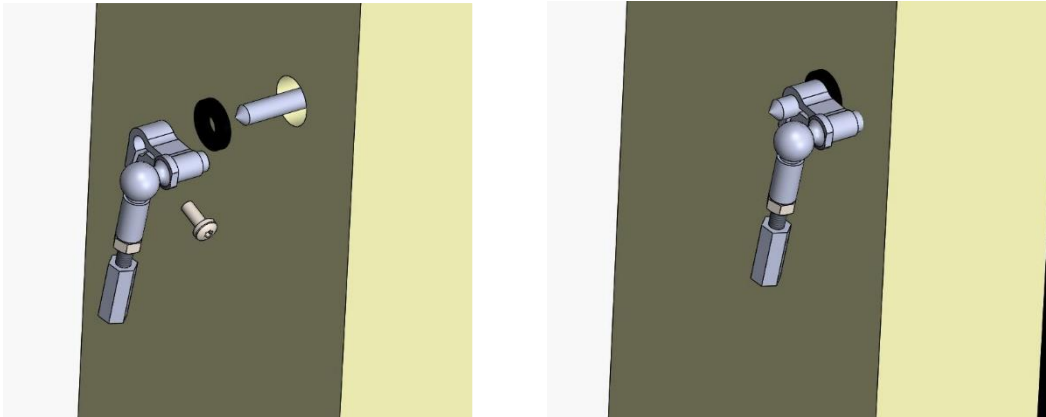

7. Börja med att montera gängstången med vinkellänken nedtill när låsbalken inte är aktiverad, se nedan. Gängstången ska vara dragen i botten av vinkellänken. Montera även justerstången så att den bottenar på gängstången. Mät upp hur mycket gängstången behöver kapas enligt anvisning nedan till höger. Längden som ska kapas är längden som den undre delen sticker upp från undersidan av den övre delen + 3mm. Gänga ut gängstången och kapa längden du mätt upp från gängstången. Smörj gärna axeln enligt nedan med något tunt smörjmedel.

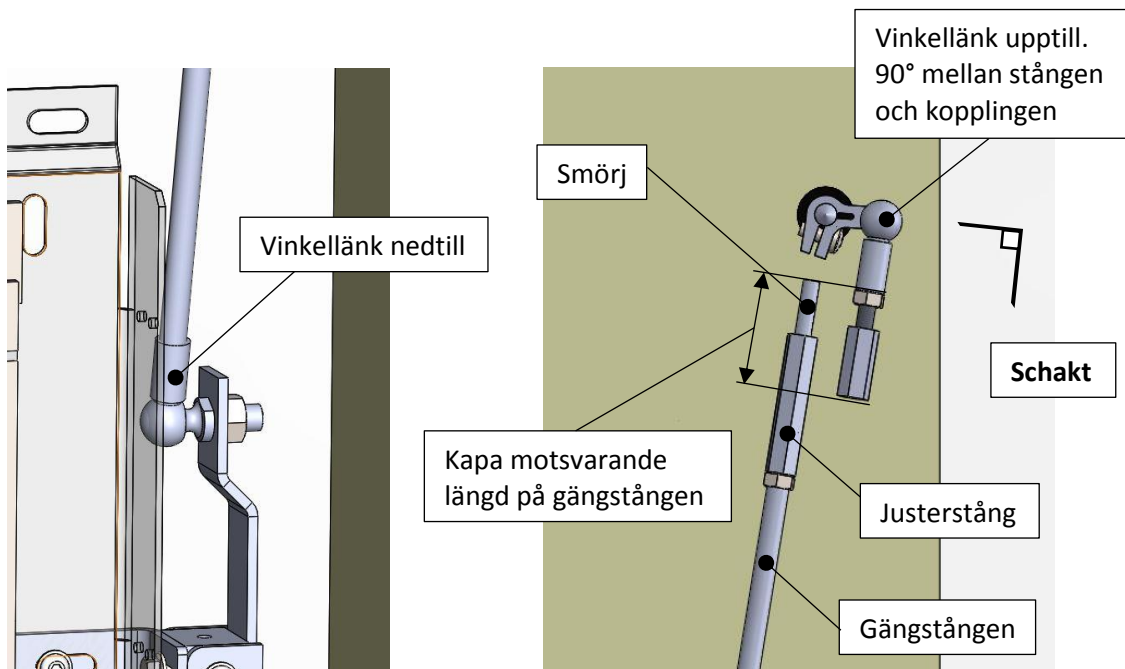

8. När gängstången är kapad så kan du sätta ihop gängstången med nedre vinkellänken och justerstången och sedan sätta ihop den med den övre delen, se nedan.

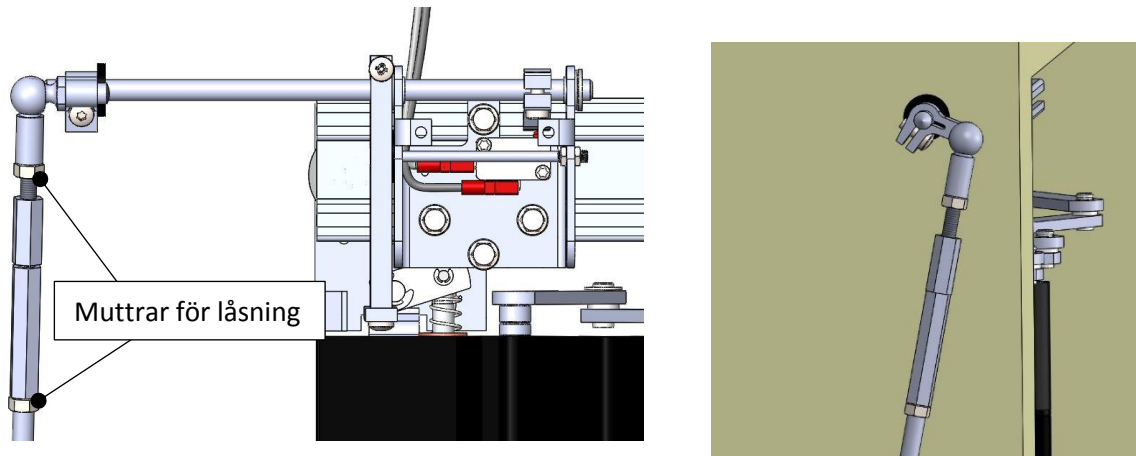

9. Injusteringen bör ske när låsbana aktiverats, det vill säga när hissen är i plan. I detta läge ska låsarmen ställas i olåst läge och om det är elektrisk övervakning så ska den vippan trycka ned switchen. Det enklaste sättet att justera så låsarmen öppnar ordentligt när låsbana är aktiverad är att skruva åt låsarmen och vippan och sedan justera justerstången som sitter på gängstången tills armen är fullt öppen. Koppla in elektriska övervakningen.

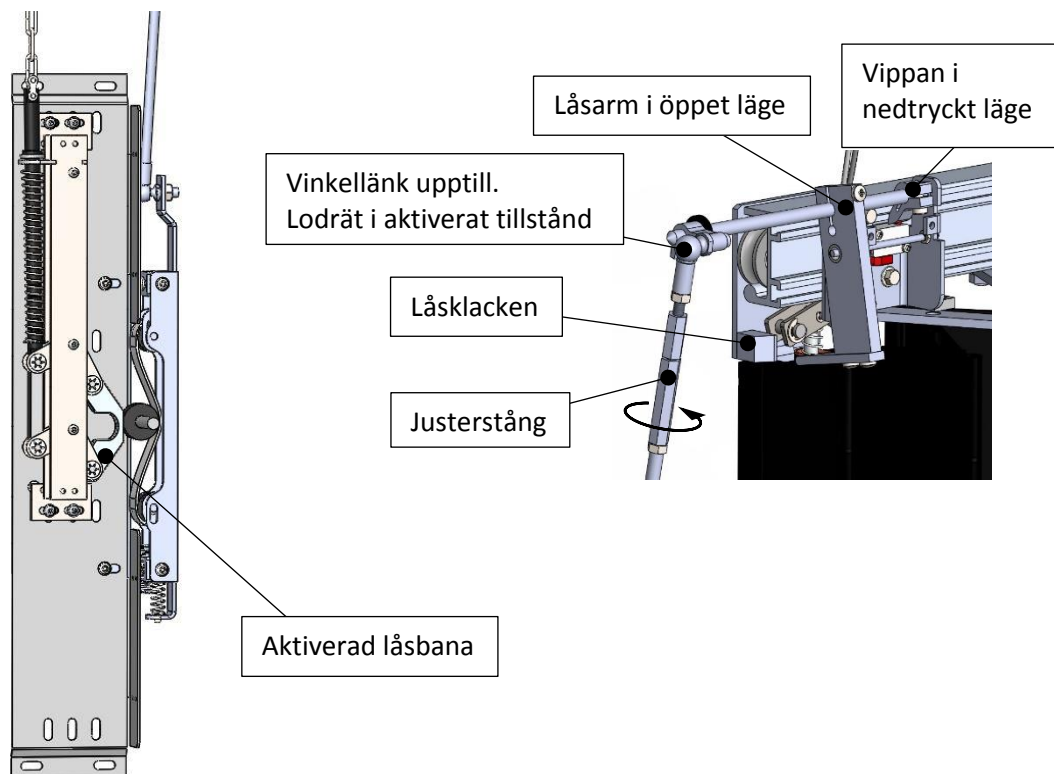

10. Montera låsklacken på dubbelplattan och kontrollera att låsarmen hamnar emellan låsklacken och låsanordningen. När låsningen är justerad så gå igenom alla plan och kolla om det behöver justeras några låsrullar. Sätt på täcklocket över microswitchen.

Installationsmanual – Magnetaktivering

1. Har du en låspinne som redan sitter på skenan så ta ner den, det kommer nämligen sitta en fixerad på låsmodulen. Vid motorisering tas låspinnen bort vid driftsättning men den är bra att ha på när man ska justera in låsningen.
2. Montera låsmodulen löst på hängskenan och skjut fram axeln spets mot pilastern. Knacka lätt med hammaren för att markera var axeln ska gå igenom pilastern. Skjut bort låsmodulen och borra hål för axeln, minimum 12mm i diameter. Skjut tillbaka modulen och kontrollera att axeln roterar lätt.
3. Vänta med att montera låsklacken tills efter montage och justering. Då undviker du att låsa in dig själv om du arbetar inifrån korgen.

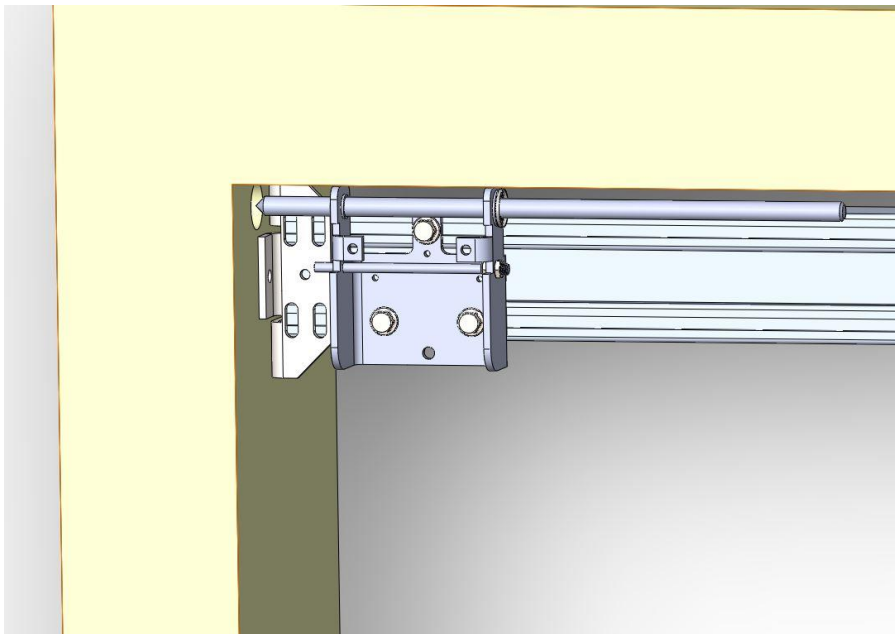

Utan elektrisk övervakning vid magnetaktivering

4. Stäng dörren. Skjut sedan låsmodulen på bärskenan så att låspinnen ligger intill låsanordningen från handtagsprofilen med ett avstånd på ca 1-2mm. Justera dörrkontakten. Dörrkontakten får inte slutas förrän låsanordningen passerat mer än 2/3 av låspinnen, se nedan. Detta för att undvika att hisskorgen drar iväg utan att ha låst korgdörren. När kontakten är justerad så dra bort låsmodulen på skenan och skruva åt dörrkontakten. Dra tillbaka låsmodulen och skruva åt den i rätt position på skenan.

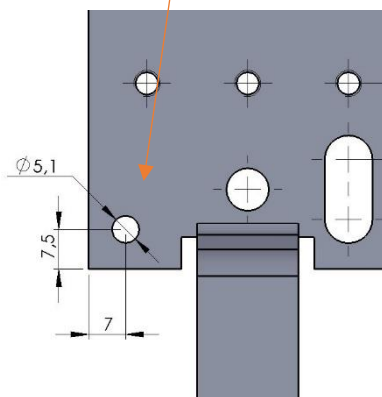
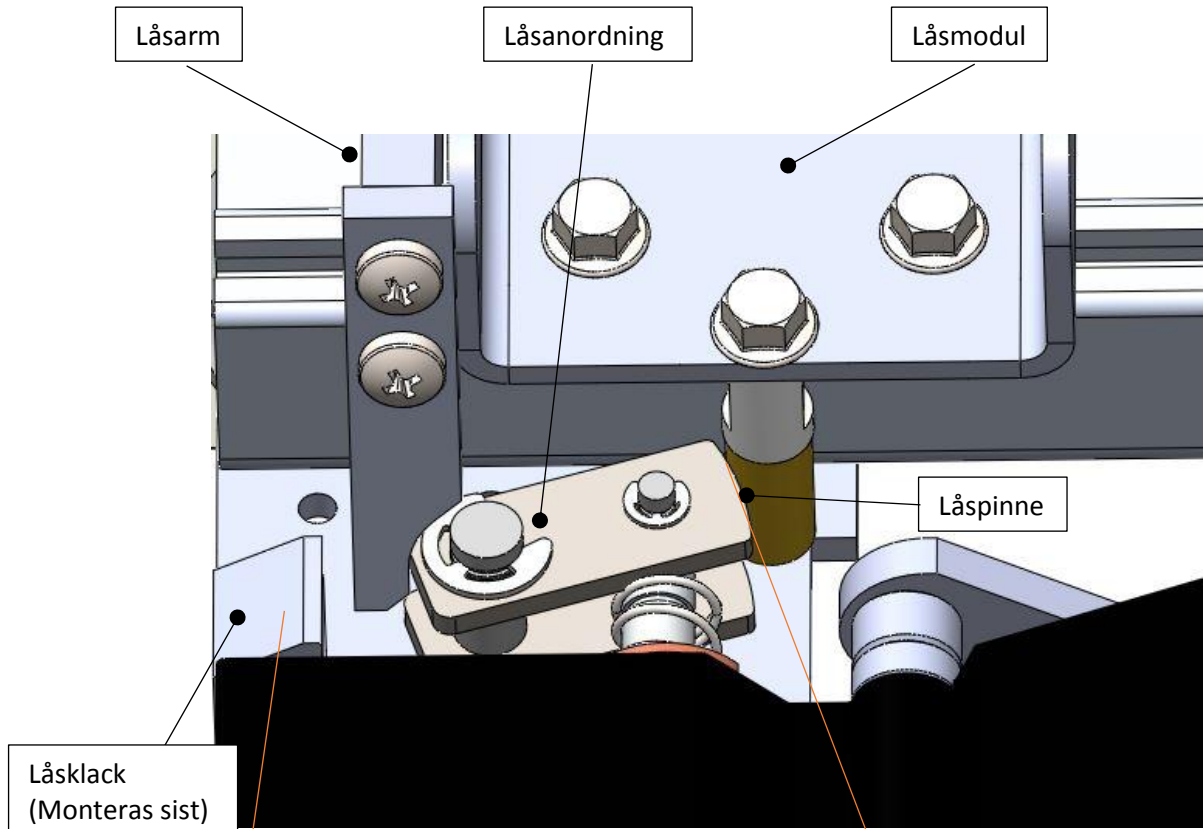

Anvisning om hål
för låsklack saknas

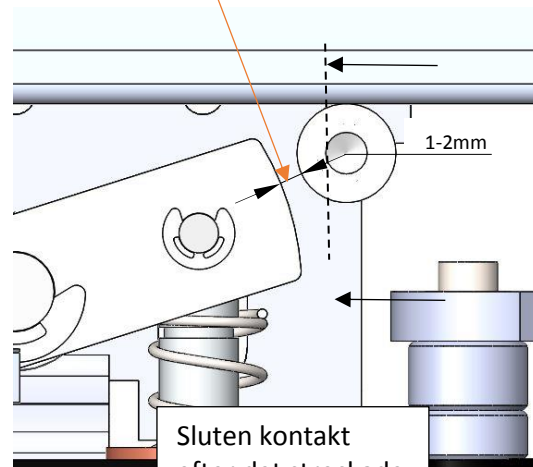

Sluten kontakt
efter det streckade
området, ca 2/3
över låspinnen.

5. Sätt fast pendelarmen och plastbrickan (3mm) på utsidan av pilastern, se nedan. Kapa axeln vid behov. Pendelarmens placeras så långt ut att magneterna får plats och så nära pilastern som möjligt. Plastbrickan ser till att placeringen inte blir för nära pilastern så den tar emot den.

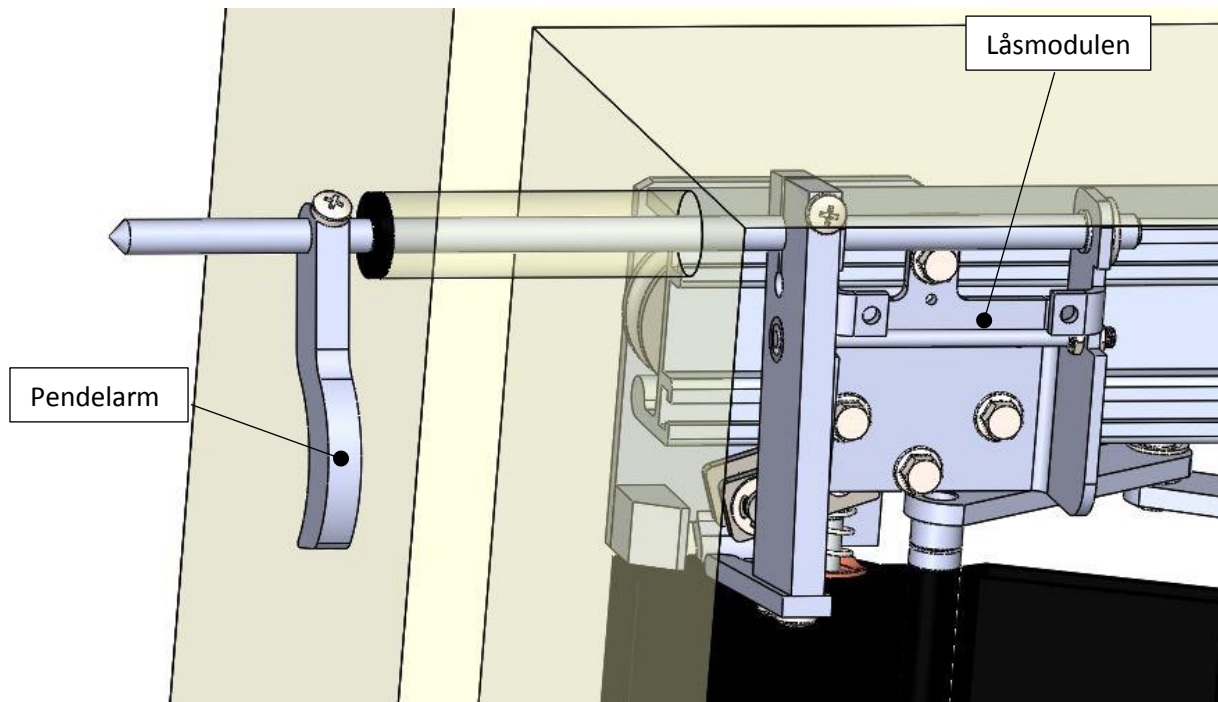

6. Montera magneterna på varje plan. Börja med att låsa fast både låsarmen och pendelarmen på axeln innan magneterna monteras och justeras.
7. Det kan variera mycket hur stort avstånd det är från schaktvägg/nät till pendelarmen så här får man försöka nyttja den justermån som fästvinkeln har. Pendelarmen bör i upplåst (aktiverat) läge vara max 5mm ifrån magneten. Den ska alltså inte ligga an mot magneten för att undvika onödigt ljud av metall som möter metall.
8. När alla magneter är uppsatta så kan låsklacken monteras och hissen kan testas i drift.
9. Skruva fast låsklacken och provkör alla plan.

